

W.LADURNER



Terra Select **HAAS** **WESTTECH** **WILLIBALD** **BACKHUS**

W. LADURNER Srl | GmbH

Sede Legale | Rechtssitz | Registered Office
Via Pianizza di Sopra, 58 | Oberplanitzing, 58 | Caldaro (BZ) | Kaltern - 39052 - ITALY

Sede Operativa | Operative Hauptsitz | Headquarters
Via Mariè Ampere, 85 - 105 | Badia Polesine (RO) - 45021 - ITALY

Assistenza Clienti | Kundenservice | Customer Service
Tel. + 39 0425 599923 Fax + 39 0425 599033
info@ladurner-recycling.it | www.ladurner-recycling.it



Seguici su | Folgen Sie uns auf | Follow us on:
Instagram | You-Tube | App Store



WILLIBALD
Innovation aus Leidenschaft

Shark

Innovazione in
tre versioni diverse



Posizione operativa

4,5 m altezza di scarico.
Passaggio dalla posizione di lavoro a quella di manutenzione in pochi minuti!



Posizione di trasporto | Meno di 10 m
totali di lunghezza

Trazione integrale

Ventola
reversibile



←... Tutte le funzioni sono facilmente gestibili tramite il radiocomando

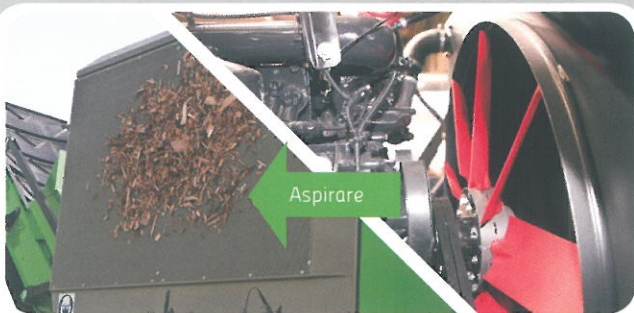

←... Motore MAN con gli ultimi standard di emissione

Efficiente Bosch Rexroth idraulico con rilevamento del carico

Efficace trasmissione a cinghia

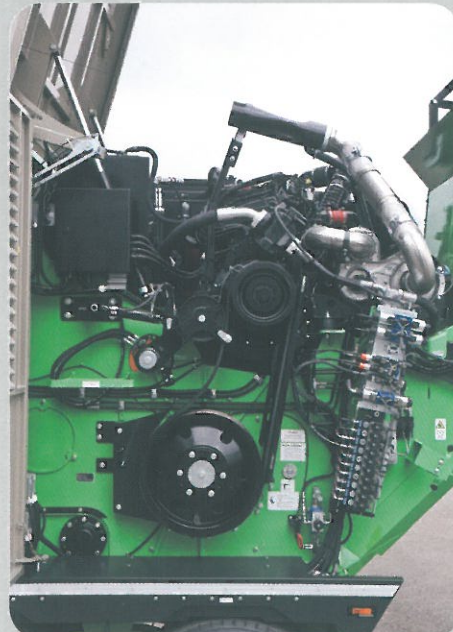

Trituratore | Serie | EP Shark

Tutte le macchine Willibald EP 5500 sono dotate dei più moderni e tecnologici motori MAN con maggiore potenza ed efficienza del carburante. I nostri clienti sono soddisfatti per l'efficienza e la facile accessibilità al servizio di tutti i nostri Willibald Shark.

Principio di funzionamento:

- | | |
|------------------------------|---------------------------------------|
| 1. Rotore | 6. Nastro alimentazione tramoggia |
| 2. Mazze | 7. Rullo trainante tramoggia |
| 3. Griglia post-triturazione | 8. Albero a vite senza fine tramoggia |
| 4. Contropettine | |
| 5. Rullo di alimentazione | |

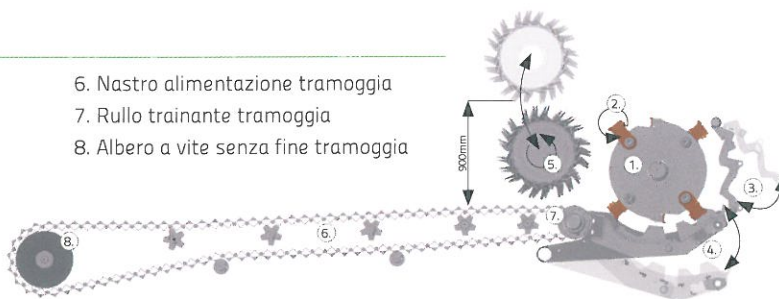

Serie EP 5500 Shark

Pietra miliare dei trituratori - Sviluppo

L'affidabile serie EP Shark si è ben adattata alle esigenze del mercato grazie alla cooperazione tra i nostri ricercatori e i clienti. La serie è ora disponibile in 3 versioni differenti:

Shark I

I migliori risultati:

In questa serie il sistema di triturazione lavora con un rotore a 48 mazze, ulteriormente ottimizzato. Grazie alle 48 mazze in combinazione con il sistema di contropettini e griglie regolabili si raggiunge la pezzatura più fine del prodotto. Lo Shark I è la scelta ideale se è richiesta una pezzatura fine.



Shark II

Il tuttofare:

Nello Shark II lavora un potente rotore con 16 massicce doppi martelli dotati a loro volta di un innovativo sistema a 32 punte intercambiabili. Il sistema di triturazione universalmente applicabile dello Shark II ottiene buoni risultati in quasi tutti i campi.



Shark III

Il top per il trattamento della biomassa

L'ultima evoluzione del Willibald ha un rotore con 12 doppi martelli estremamente rinforzati, combinati con un sistema di punte intercambiabili. A seconda del materiale, è possibile utilizzare il rotore con le 24 mazze oscillanti oppure con i 12 doppi martelli fisse con punte. Questo modello della serie EP 5500 permette di ottenere i migliori risultati nel processo della biomassa.



Shark
ECO POWER CON

Posizione di manutenzione
veloce e sicuro
accesso alla
manutenzione



.....►
Sensori di controllo, con-
trolli e griglie rego-
labili dal radiocomando
in base alle esigenze
individuali. Monitoraggio
dal display



◀..... griglie post-
triturazione disponibili da
30mm a 250 mm facilitate
intercambiabili..

◀..... Unico accesso al
rotore permette ad una
singola persona di
cambiare le parti di usura
in un tempo minimo

.....►
bassa manutenzione del
nastro tramoggia

.....►
Apertura rullo di
alimentazione fino
a 90 cm!

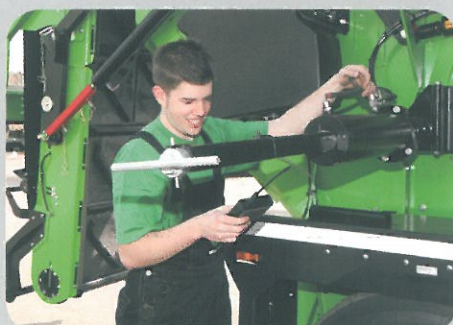

◀..... scambio rapido
e semplice di martelli
e strisce di fresatura

Triturazione

Il tuo materiale - le nostre soluzioni: Shark

Le nostre soluzioni per la triturazione:

Gamma Willibald EP 5500 Shark

Il sistema di triturazione unico (martelli e rastrelli) della gamma Shark Willibald EP 5500 può trattare materiali diversi. La gamma Shark si è affermata con successo per i rifiuti verdi e la biomassa.

La gamma Shark può essere utilizzata anche per trattare corteccia, pallets e rifiuti in legno.

Per ottenere la dimensione ideale del prodotto, è possibile scegliere tra le tre diverse versioni del Willibald EP 5500



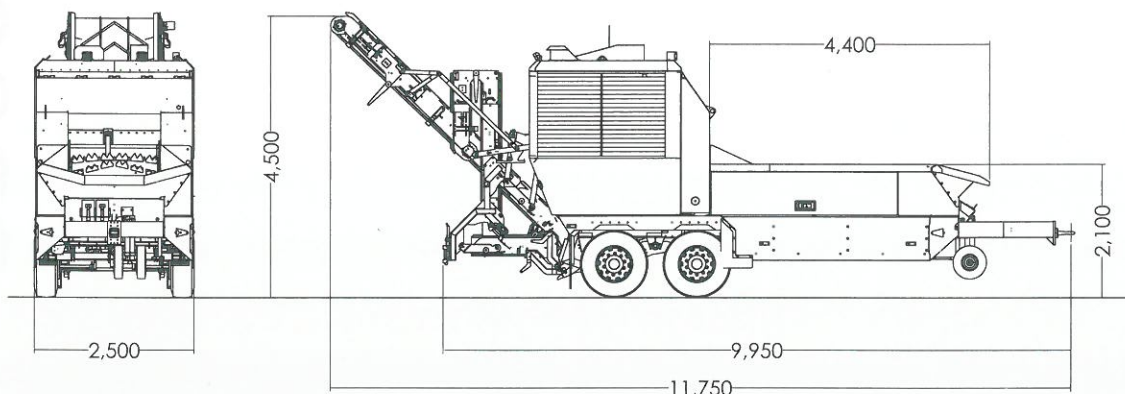

Dati tecnici EP 5500

Misure di trasporto		Lu.-La.-H. 9950/2500/4000		
Motore				
Produttore		MAN	MAN	
Tipo		D2676 LE 140	D2676 LE 139	
Potenza	kW/cv	353/480	382/520	
Emissioni		Stufe IV		
Telaio				
		2 assi telaio centrale per 80 km/h		
Peso totale ammesso	kg	19000		
Rotore				
	#	SHARK I	SHARK II	SHARK III
Peso (equipaggiato)	kg	approx. 1300	approx. 1750	approx. 2000
Larghezza	mm	1450		
Diametro	mm	1000		
Mazze oscillanti con punte intercambiabili	pezzi	48	16	variabili
Punte	pezzi	-	32	variabili
Raschietti	pezzi	8/-	12/-	variabili
Peso della mazza	kg	approx. 3,5	approx. 23	approx. 23
Altezza max. di carico	mm	900		
Nastro tramoggia e rullo di alimentazione	#	varie rotazioni tra 10%-100%		
Contropettini e griglie post-triturazione	#	Posizioni variabili singolarmente 0% (pezzatura fine) 100% (pezzatura grossa)		

Attrezzatura di serie		
Nastro trasportatore, Regolabile idraulicamente corto 3,8 m	#	°
Nastro trasportatore, Regolabile idraulicamente corto 4,5 m		°
Magnete al neodimio con contenitore di raccolta		°
Disponibile su camion	#	°
Cingolato	#	°
Radiacomando		°
Sistema di lubrificazione centralizzato		°
Estrattore idraulico portamazze	#	°
Piede d'appoggio regolabile idraulicamente	#	°
Ventola reversibile	#	°
Luci di lavoro	#	°
Sistema acqua spray		°
Tramoggia estendibile idraulicamente (700mm)	#	°
Sponde laterali estendibili (regolabili manualmente/idraulicam.)	#	°
Gancio di traino		°
Verniciatura speciale		°
Bio Olio		°
Nastri ottici		°
Filtro antiparticolato diesel		°
Serbatoio Aggiuntivo		°

Modifiche ai dati tecnici riservate!

La copia e la ristampa ammesse solo con il nostro permesso.

• Serie | ° Optionals

Tutte le funzioni marcate con # possono essere azionate con radiocomando.



Sede Legale

J. Willibald GmbH
Bahnhofstr. 6
D-88639 Wald-Sentenhart

Tel.: +49 (0)7578/189-0
Fax: +49 (0)7578/189-150

info@willibald-gmbh.de
www.willibald-gmbh.de

Filiale

Servicezentrum
Im Wolfsgraben 5
D-36414 Unterbreizbach

Tel.: +49 (0)36 962/514-10
Fax: +49 (0)36 962/514-18